

Die Fa. Dr. Hahn übernimmt keine Gewähr für die Richtigkeit der profilbezogenen Einbaumaße.
 Dr. Hahn assumes no liability for the accuracy of the section-related installation dimensions.
 La Sté Dr. Hahn ne prend aucune responsabilité sur le bien-fondé des cotes d'implantation relatives aux profils.
 Profilkonturen basieren auf DXF/DWG vom / Section contours are based on DXF/DWG from /
 Les contours des profils se basent sur les documents DXF/DWG du:
11.2023

 **Hahn**
VL-Band AT

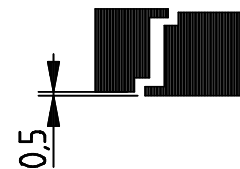

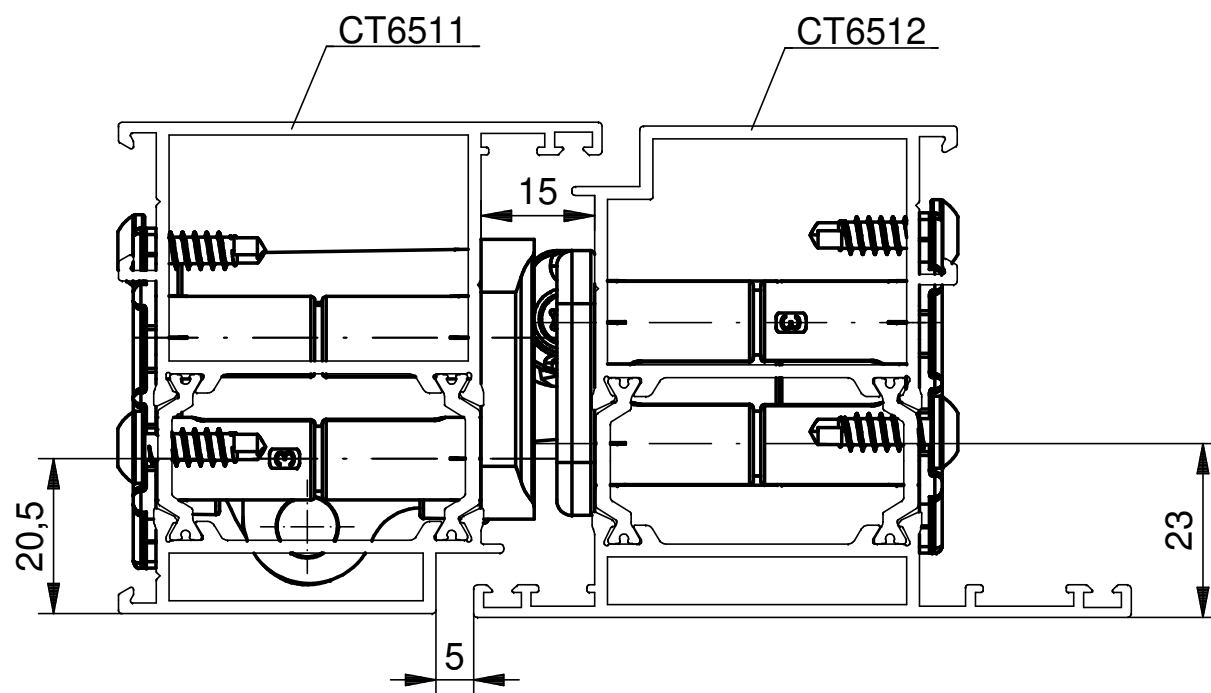
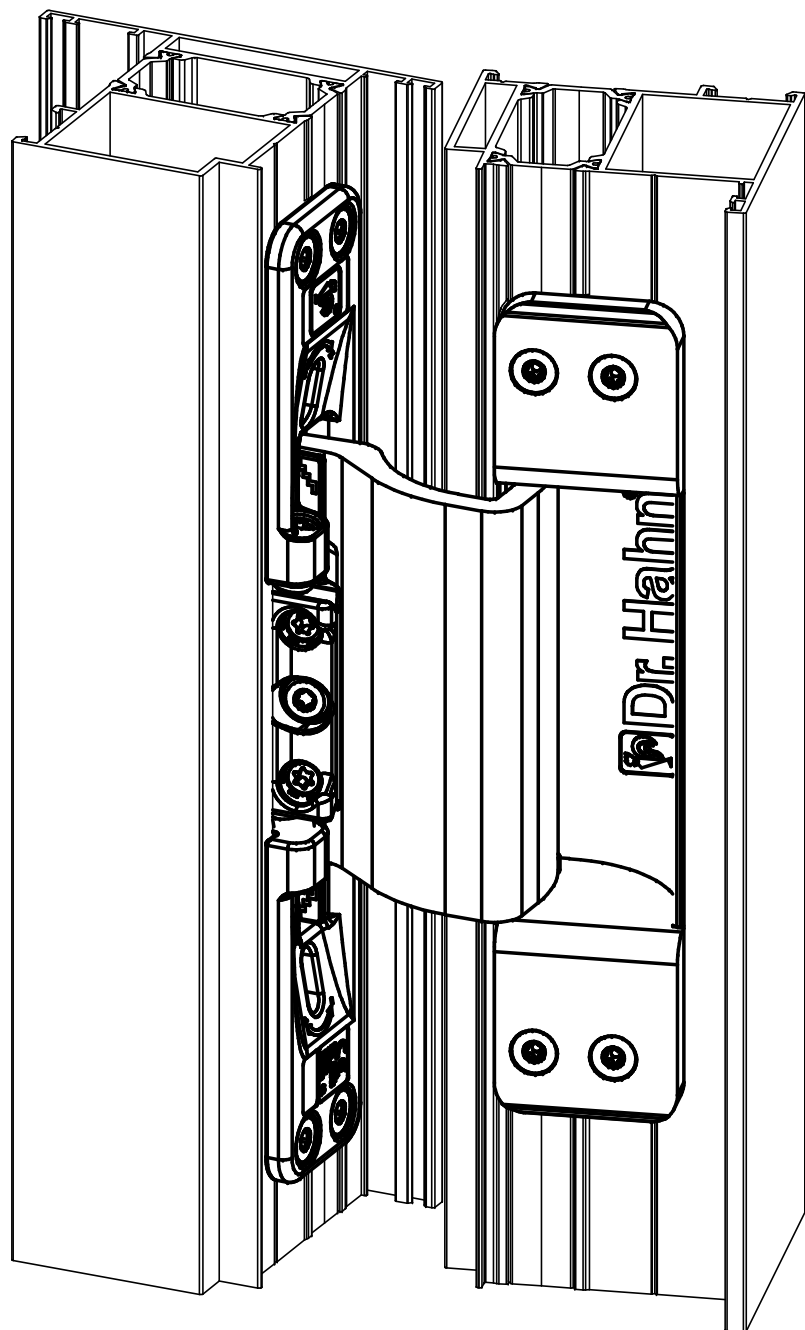
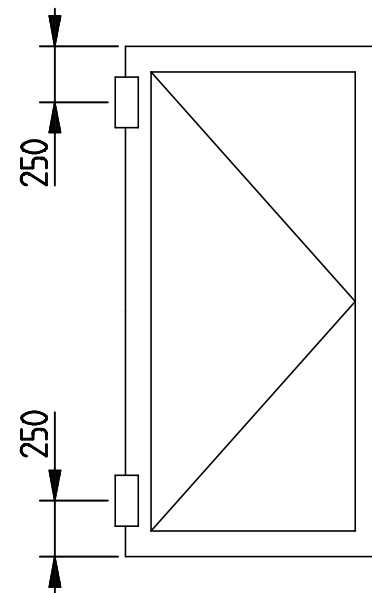

Horizontalverstellung
 Réglage horizontal / Horizontal adjustment

12	+0	-8
13	+1	-7
14	+2	-6
15	+3	-5
16	+4	-4
17	+5	-3
18	+6	-2
19	+7	-1
20	+8	-0



Bitte die Einbauanleitung beachten.
 Please note the installation instructions.
 Veuillez noter les instructions de montage.

Gezeichnet DIN "links", DIN "rechts" spiegelbildlich.
 Drawn DIN "left", DIN "right" mirrored.
 Dessiné pose à gauche, pose à droite en symétrie.

Art.-Nr. / Item number / No. d'article V46180000	Art.-Nr. / Item number / No. d'article V46180010	Befestigungsmittel / Fastening elements / Fixations A  V450A0000 B  V450A0000
<small>Für diese techn. Unterlage behalten wir uns alle Rechte nach DIN ISO 16016 vor. All rights for this technical document reserved in accordance with DIN ISO 16016. Nous nous réservons tous les droits selon DIN ISO 16016 sur ce document technique.</small>		Dr.Hahn GmbH & Co. KG, D-41189 Mönchengladbach VL-Band AT System: Sial CT 65 Zeichnungs-Nr./drawing number/plan N° V46100084 Index Blatt / Sheet / Page 1 / 4
DIN A3	Datum/date 06.11.2023	Name/nom Brackelmanns
Erstellt Created	06.11.2023	Brackelmanns
Faill		
Geprüft Checked	15.11.2023	Kurczyk
Contrôlé		
File-Nummer / File-number	G:1FC1FB67	
File-nombre		
Index	Änderung / changing / modification	Datum/date
	Name/nom	
Ersatz für / Replaces / En remplace		Basiert auf / Source / Origine

 **Dr. Hahn**
TÜRBÄNDER. MADE IN GERMANY.

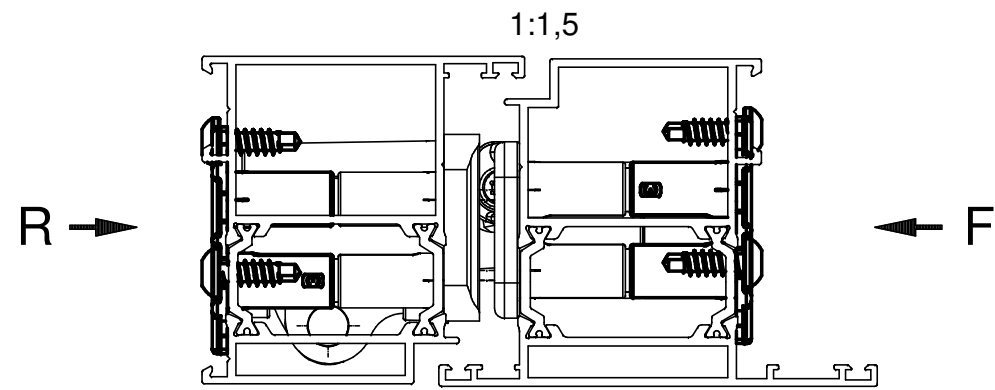

R

F

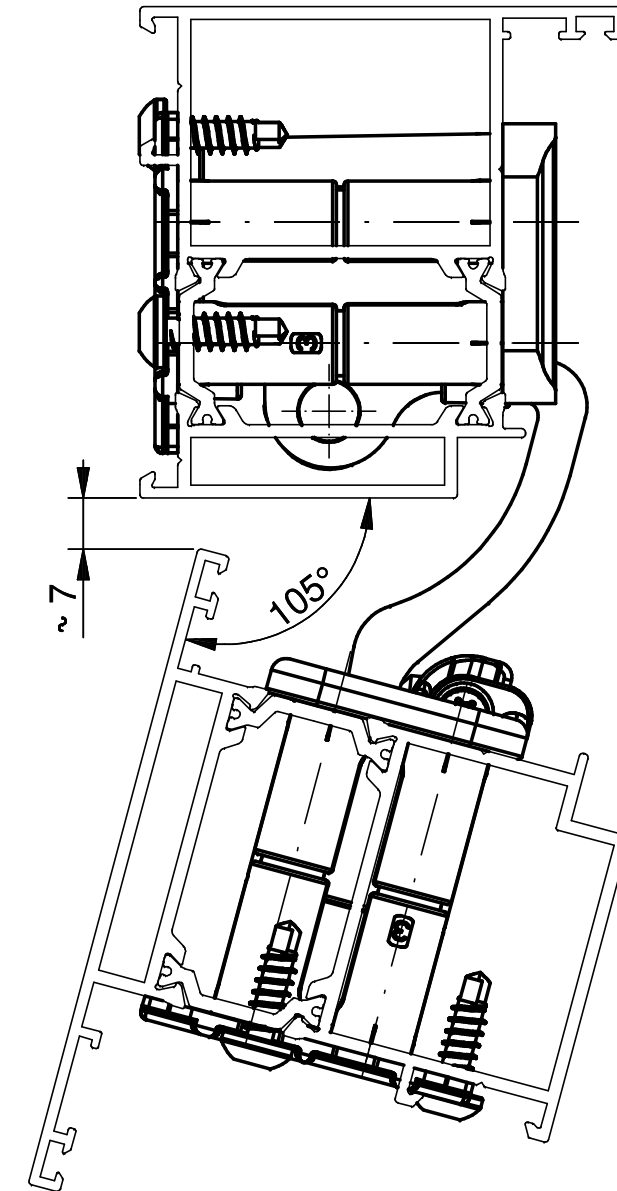
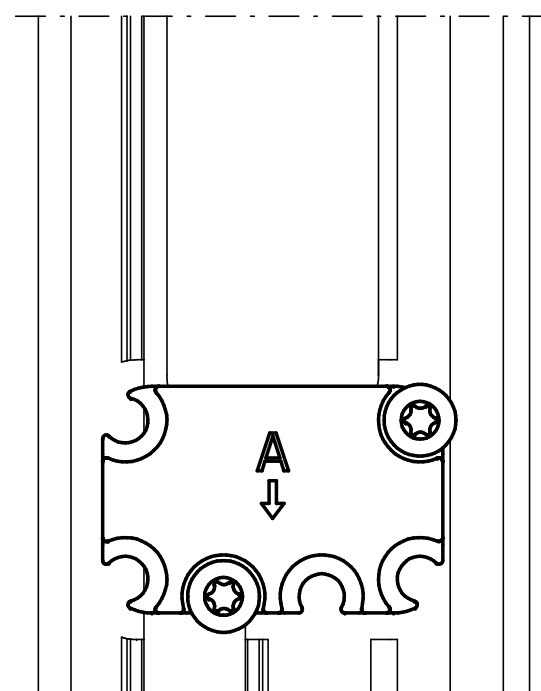
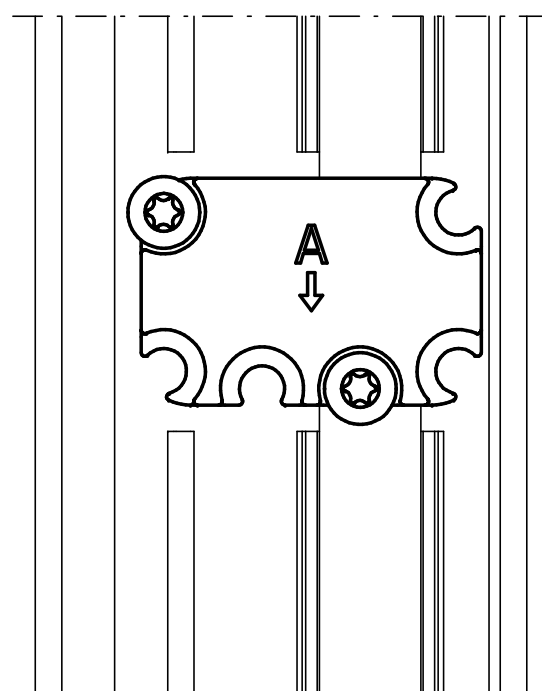
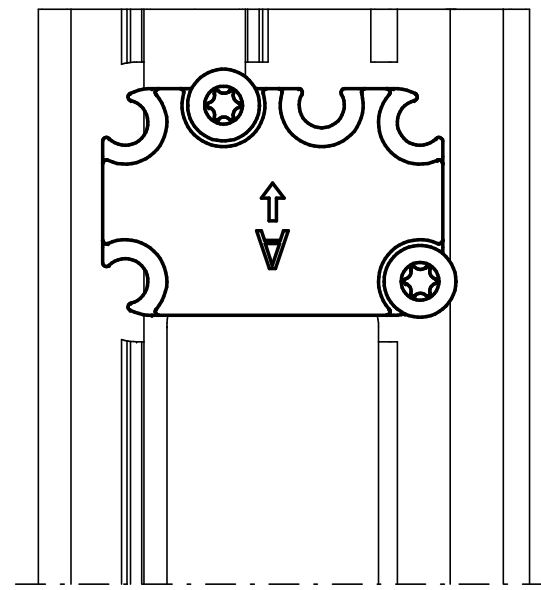
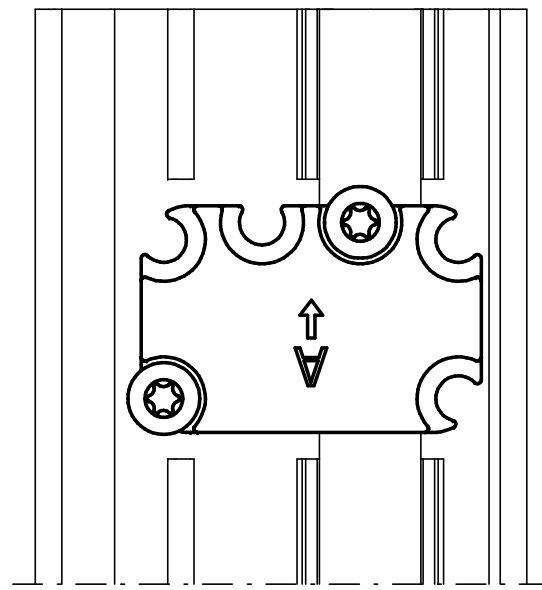

Hahn
VL-Band AT

Gezeichnet DIN "links", DIN "rechts" spiegelbildlich.
Drawn DIN "left", DIN "right" mirrored.
Dessiné pose à gauche, pose à droite en symétrie.

Bei Öffnungsmöglichkeiten von mehr als 105° ist eine Öffnungsbegrenzung zwingend erforderlich.
Pour un angle d'ouverture supérieur à 105°, un limiteur d'ouverture est indispensable.
With opening possibilities over 105°, an opening restriction is imperative.

Für diese techn. Unterlage behalten wir uns alle Rechte nach DIN ISO 16016 vor. All rights for this technical document reserved in accordance with DIN ISO 16016. Nous nous réservons tous les droits selon DIN ISO 16016 sur ce document technique.	DIN A3	Datum/date	Name/nom	Maßstab/scale/mètre: 1:1	Dr.Hahn GmbH & Co. KG, D-41189 Mönchengladbach	
	Erstellt Created	06.11.2023	Brackelmanns	Band/hinge/paumelle:		
	Geprüft Checked	15.11.2023	Kurczyk	System: Sial CT 65		
	File-Nummer / File-number File-nombre	G:1FC1FB67		Zeichnungs-Nr./drawing number/plan N°		
			Dr. Hahn TÜRBÄNDER. MADE IN GERMANY.	V46100084		Index
						Blatt / Sheet / Page
Index Änderung / changing / modification Datum/date Name/nom			Ersatz für / Replaces / En remplace		Basiert auf / Source / Origine	

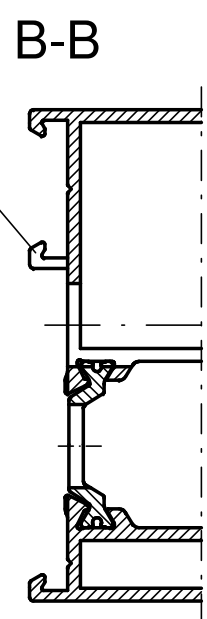
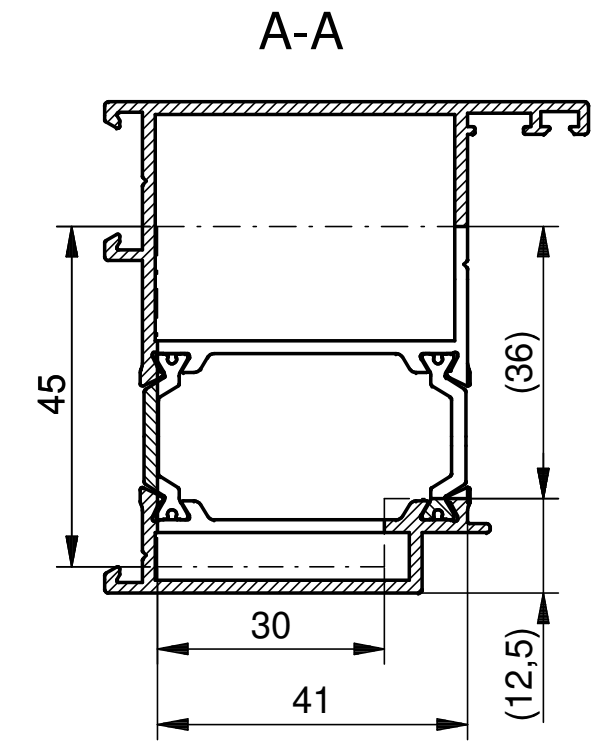
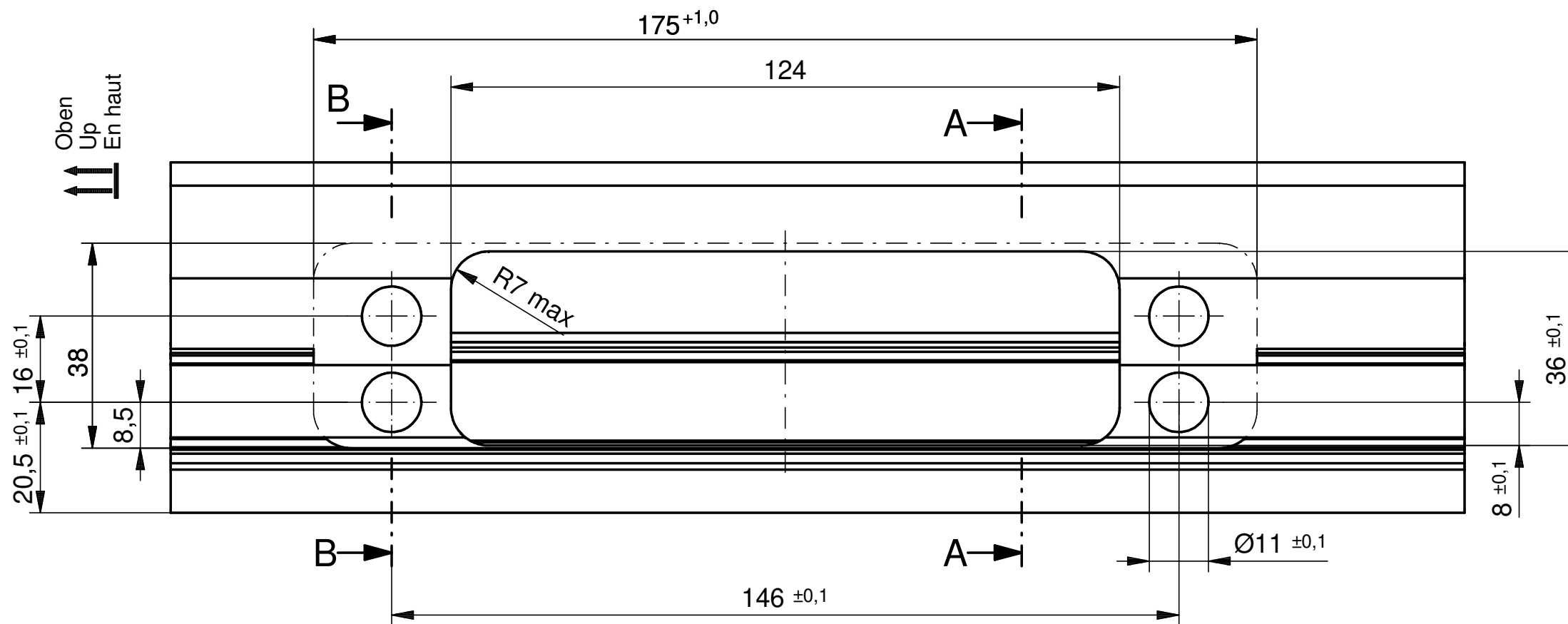

Flächenbündig
einebnen
Level till flush
with adjacent areas
Niveler à fleur
de profil

E →

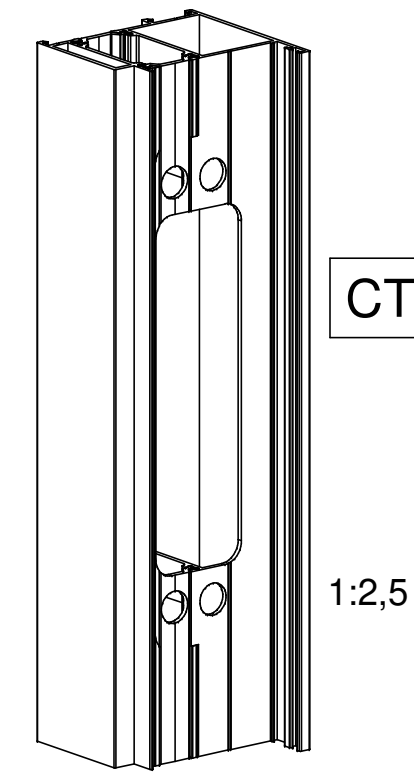
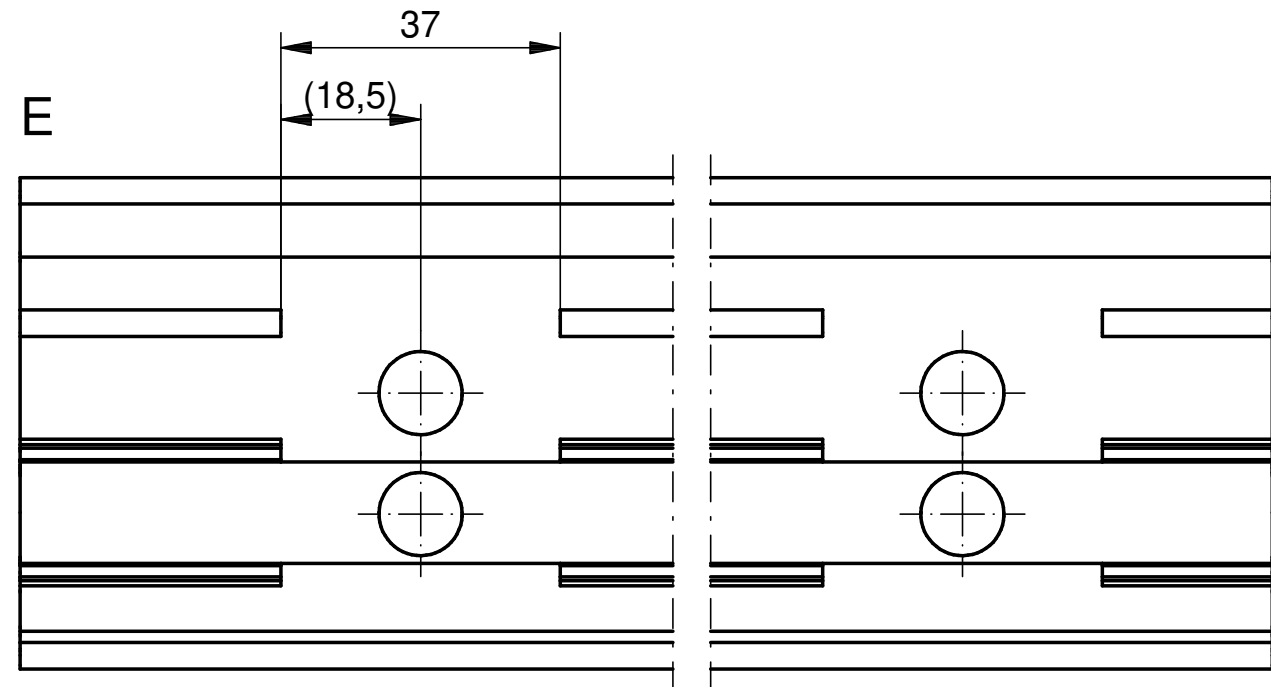

CT6511

1:2,5

ACHTUNG !
Zusatzprofil ober- und unterhalb des Bandes durch zusätzliche Verschraubung sichern
IMPORTANT!
Secure auxiliary section above and below the hinge with additional screws
Attention!
Fixez le profil rapporté, au-dessus et au-dessous de la paumelle avec des vis supplémentaires

Gezeichnet DIN "links", DIN "rechts" spiegelbildlich.
Drawn DIN "left", DIN "right" mirrored.
Dessiné pose à gauche, pose à droite en symétrie.

Zulässige Abweichung für Maße ohne Toleranzangabe
Permissible deviation for dimensions without tolerance specification
Écart admissible pour les cotes sans indication de tolérance
ISO 2768-mH

Für diese techn. Unterlage behalten wir uns alle Rechte nach DIN ISO 16016 vor. All rights for this technical document reserved in accordance with DIN ISO 16016. Nous nous réservons tous les droits selon DIN ISO 16016 sur ce document technique.		DIN A3	Datum/date	Name/nom	Maßstab/scale/mètre: 1:1	Dr.Hahn GmbH & Co. KG, D-41189 Mönchengladbach	
Erstellt Created	06.11.2023	Brackelmanns		Band/hinge/paumelle:			
Geprüft Checked Contrôlé	15.11.2023	Kurczyk		Bearbeitung Rahmen			
File-Nummer / File-number File-nombre	G:1FC1FB67		System: Sial CT 65		Zeichnungs-Nr./drawing number/plan N°		
Index			Änderung / changing / modification		Datum/date		Name/nom
Dr. Hahn			TÜRBÄNDER. MADE IN GERMANY.		V46100084		Index Blatt / Sheet / Page 3 / 4
Ersatz für / Replaces / En remplace					Basiert auf / Source / Origine		

Preparation of frame/Usinage dormant

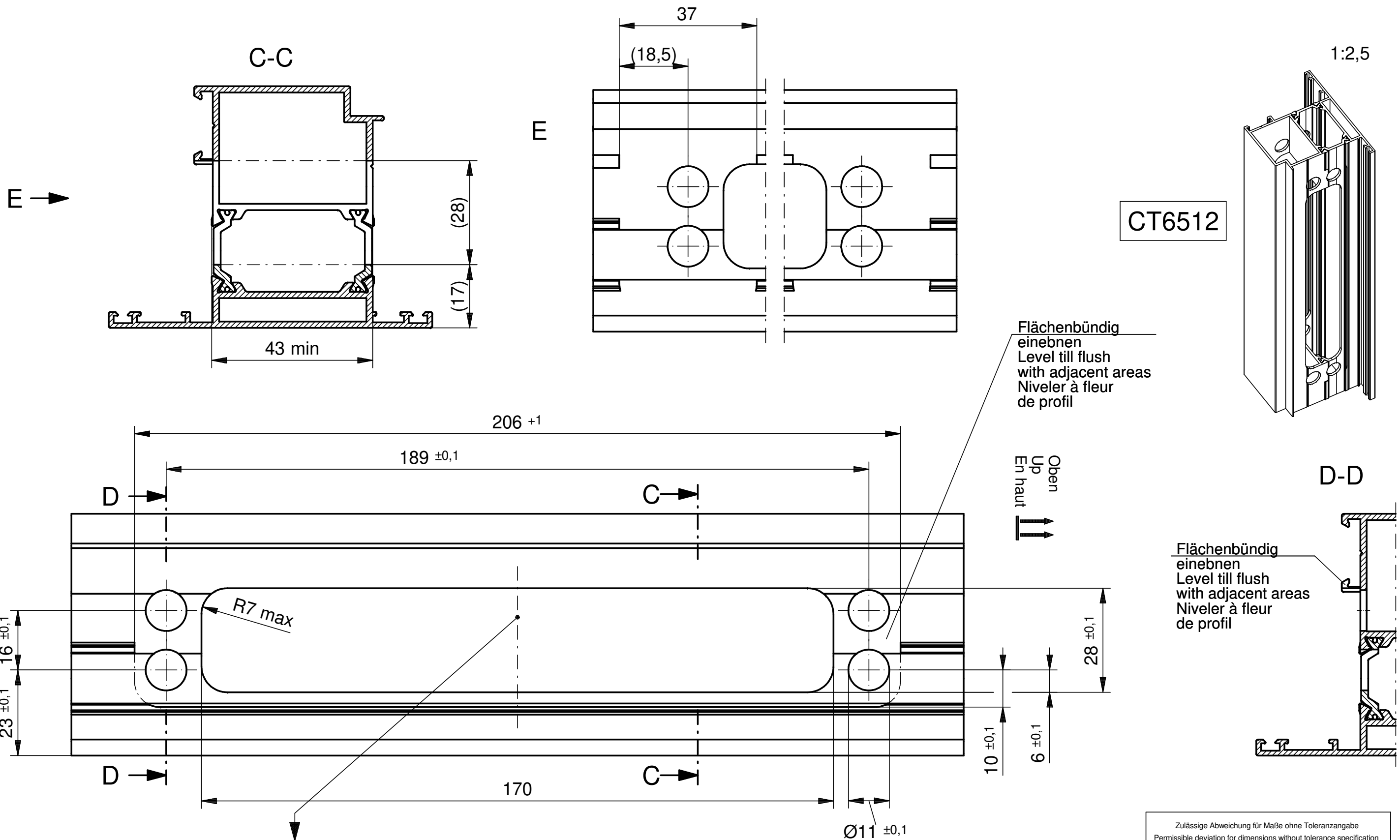

CT6512

Flächenbündig
einebnen
Level till flush
with adjacent areas
Niveler à fleur
de profil

Oben
Up
En haut

Flächenbündig
einebnen
Level till flush
with adjacent areas
Niveler à fleur
de profil

Zulässige Abweichung für Maße ohne Toleranzangabe
Permissible deviation for dimensions without tolerance specification
Écart admissible pour les cotes sans indication de tolérance
ISO 2768-mH

Gezeichnet DIN "links", DIN "rechts" spiegelbildlich.
Drawn DIN "left", DIN "right" mirrored.
Dessiné pose à gauche, pose à droite en symétrie.

Preparation of door/Usage ouvrant

Achtung - Attention
Vertikaler Versatz Fräsbild Flügel- zum Rahmenprofil
Vertical offset of sash milling pattern
Décalage vertical pour le fraisage du profil ouvrant

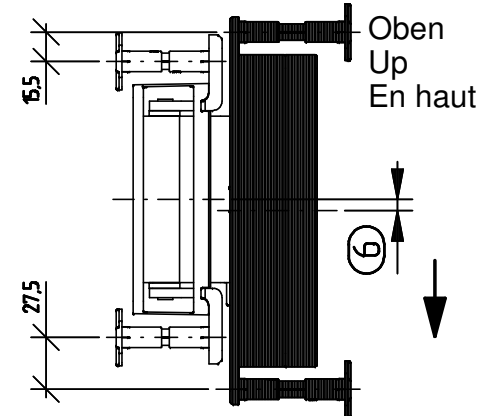

Für diese techn. Unterlage behalten wir uns alle Rechte nach DIN ISO 16016 vor. All rights for this technical document reserved in accordance with DIN ISO 16016. Nous nous réservons tous les droits selon DIN ISO 16016 sur ce document technique.		DIN A3	Datum/date	Name/nom	Maßstab/scale/mètre: 1:1	Dr.Hahn GmbH & Co. KG, D-41189 Mönchengladbach	
Erstellt Created	06.11.2023	Brackelmanns		Band/hinge/paumelle:			
Geprüft Checked	15.11.2023	Kurtzyk		Bearbeitung Flügel			
File-Nummer / File-number File-nombre	G:1FC1FB67		System: Sial CT 65		Zeichnungs-Nr./drawing number/plan N°		
Dr. Hahn TÜRBÄNDER. MADE IN GERMANY.			V46100084		Index	Blatt / Sheet / Page 4 / 4	
Ersatz für / Replaces / En remplace		Basiert auf / Source / Origine					