

Die Fa. Dr. Hahn übernimmt keine Gewähr für die Richtigkeit der profilbezogenen Einbaumaße.
 Dr. Hahn assumes no liability for the accuracy of the section-related installation dimensions.
 La Sté Dr. Hahn ne prend aucune responsabilité sur le bien-fondé des cotes d'implantation relatives aux profils.
 Profilkonturen basieren auf DXF/DWG vom / Section contours are based on DXF/DWG from /
 Les contours des profils se basent sur les documents DXF/DWG du:
12.2022

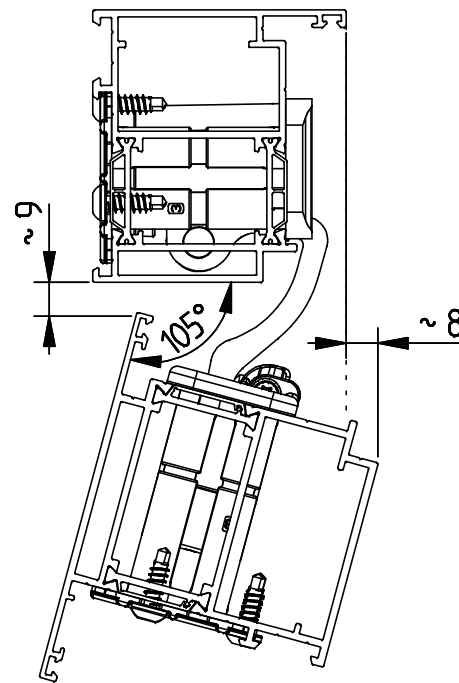
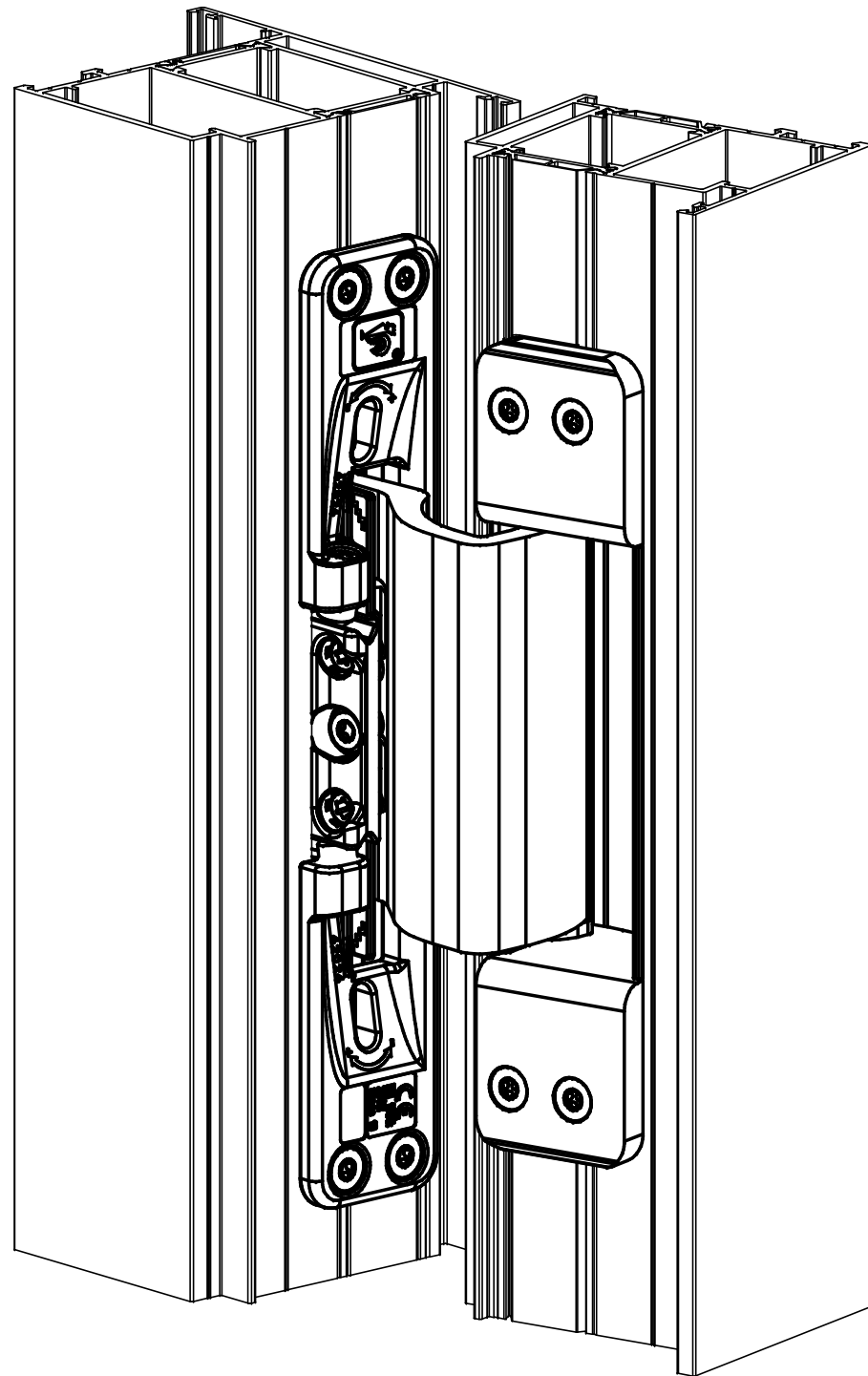

Bei Öffnungsmöglichkeiten von mehr als 105° ist eine Öffnungsbegrenzung zwingend erforderlich.
 Pour un angle d'ouverture supérieur à 105°, un limiteur d'ouverture est indispensable.
 With opening possibilities over 105°, an opening restriction is imperative.

Horizontalverstellung
 Réglage horizontal / Horizontal adjustment

12	+8	-0
13	+7	-1
14	+6	-2
15	+5	-3
16	+4	-4
17	+3	-5
18	+2	-6
19	+1	-7
20	+0	-8

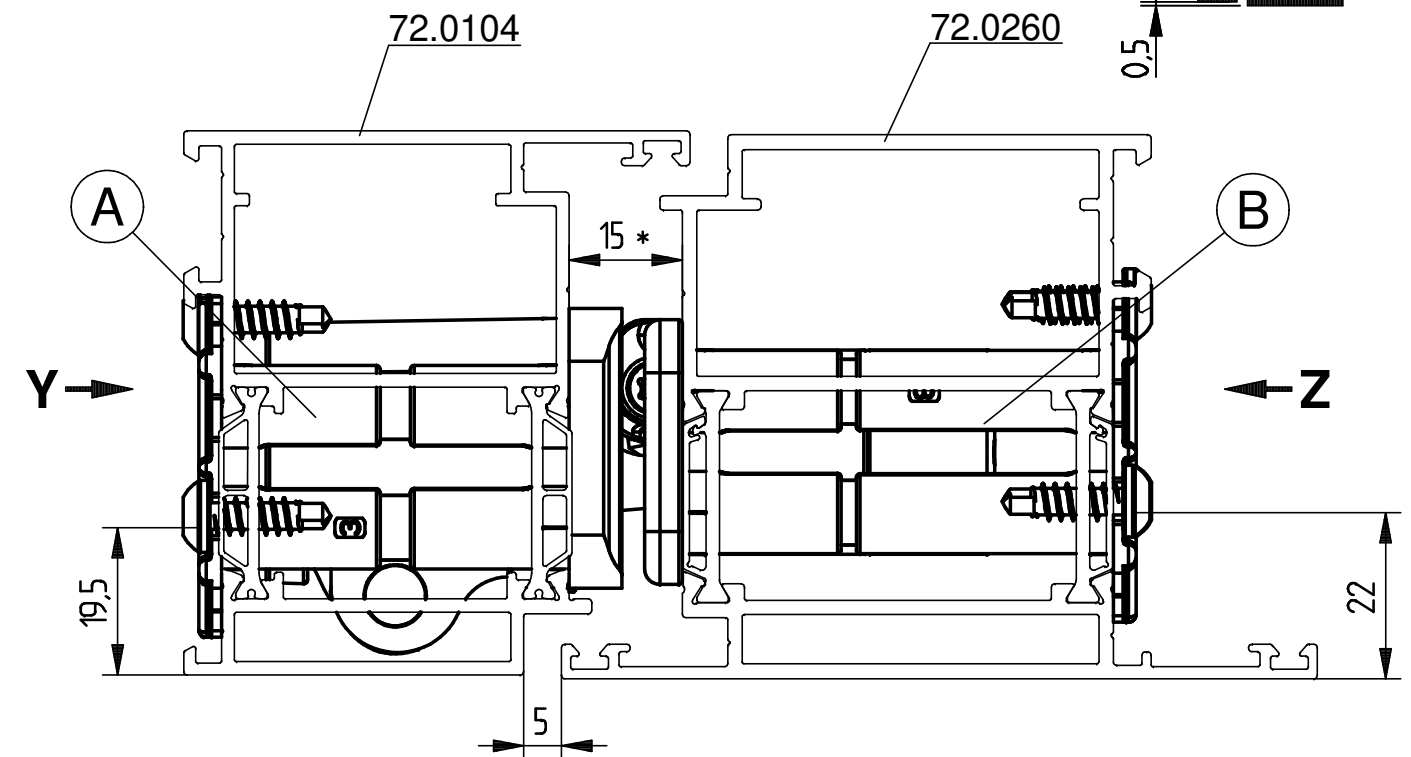
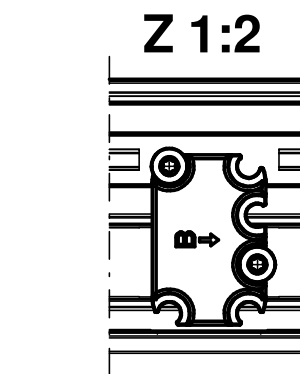
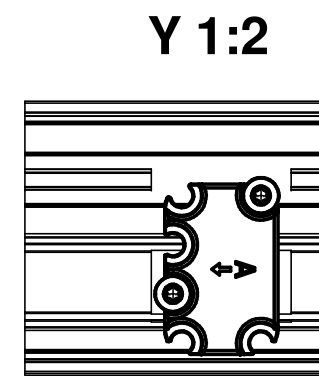
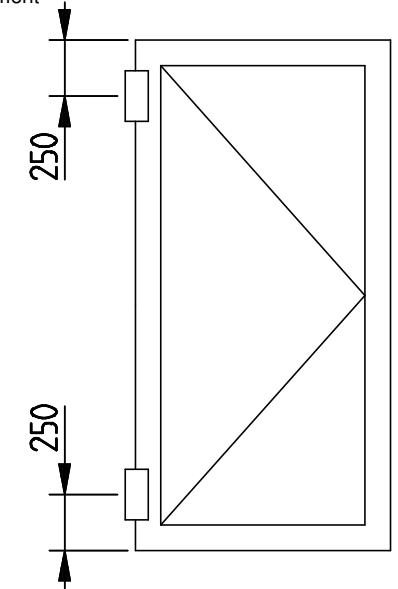

Bitte die Einbauanleitung beachten.
 Please note the installation instructions.
 Veuillez noter les instructions de montage.

Gezeichnet DIN "links", DIN "rechts" spiegelbildlich.
 Drawn DIN "left", DIN "right" mirrored.
 Dessiné pose à gauche, pose à droite en symétrie.

Art.-Nr. / Item number / No. d'article V46180001		Art.-Nr. / Item number / No. d'article V46180010		Befestigungsmittel / Fastening elements / Fixations	
				(A) V450A0000 (B) V450A0001	
Für diese techn. Unterlage behalten wir uns alle Rechte nach DIN ISO 16016 vor. All rights for this technical document reserved in accordance with DIN ISO 16016. Nous nous réservons tous les droits selon DIN ISO 16016 sur ce document technique.		DIN A3	Datum/date	Name/nom	Maßstab/scale/mètre: 1:1 Dr.Hahn GmbH & Co. KG, D-41189 Mönchengladbach
		Erstellt/Created	14.12.2022	Brackelmanns	Band/hinge/paumelle: VL-Band AT
		Geprüft/Checked	24.08.2023	Brackelmanns	
		File-Nummer / File-number	Gf2E3A76C		
b Zeichnung übera		22.08.2023	Kurczyk		System: Alutech W72
a Bohrung-Toleranz ergänzt		10.01.2023	Kurczyk		
Index Änderung / changing / modification		Datum/date	Name/nom		Zeichnungs-Nr./drawing number/plan N° V46100042
					Index Blatt / Sheet / Page b 1 / 3
		Dr. Hahn TÜRBÄNDER. MADE IN GERMANY.			Ersatz für / Replaces / En remplace
					Basiert auf / Source / Origine V46100009

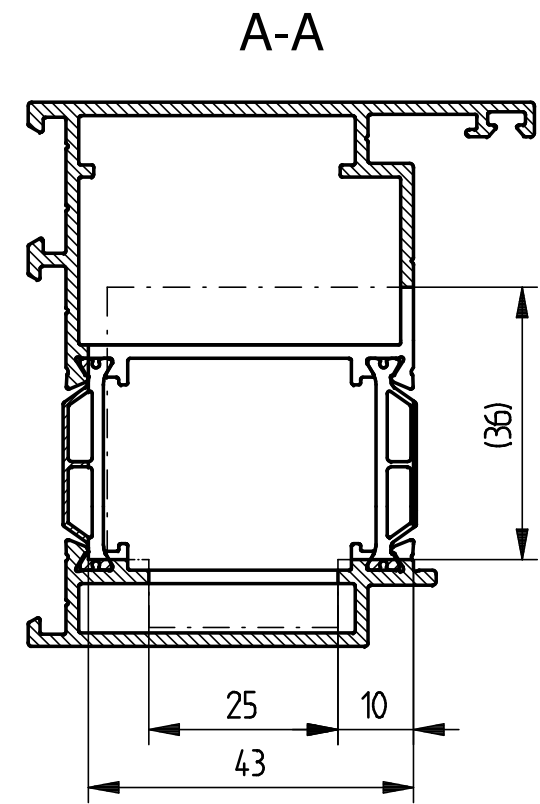
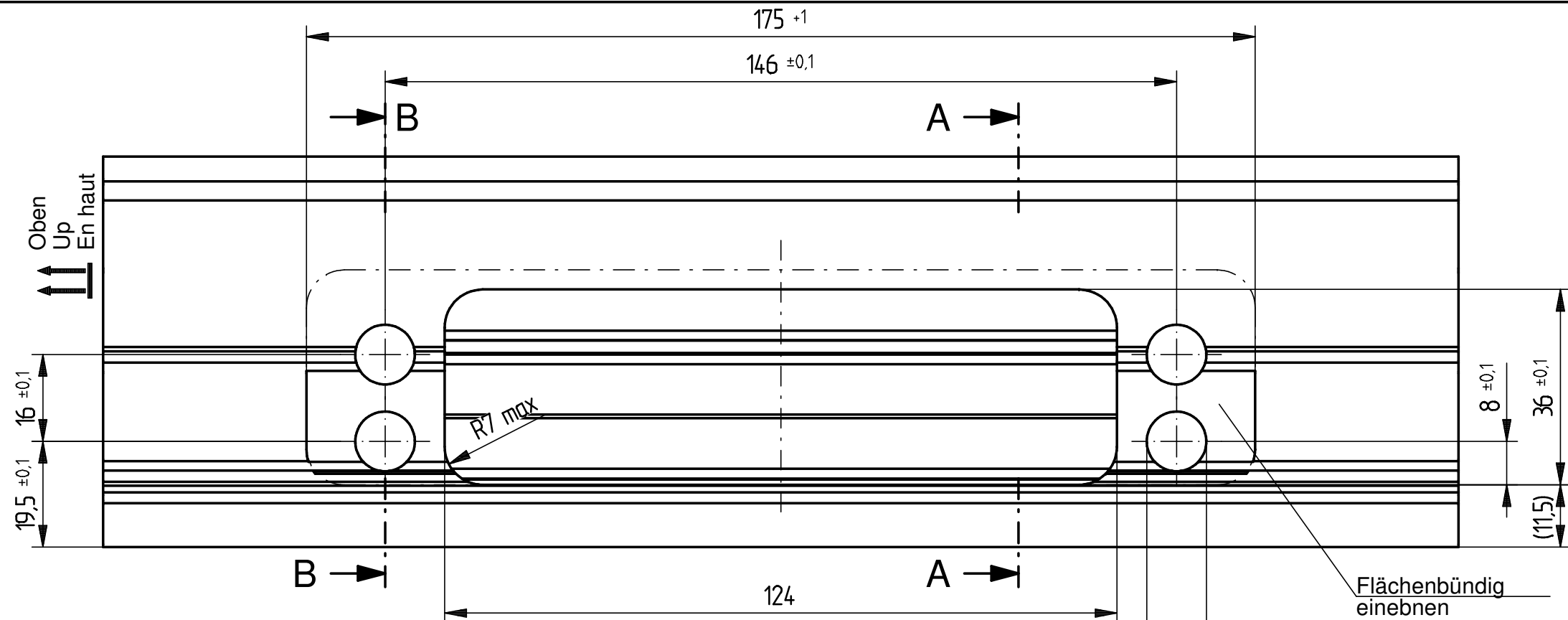

Z (2:1)

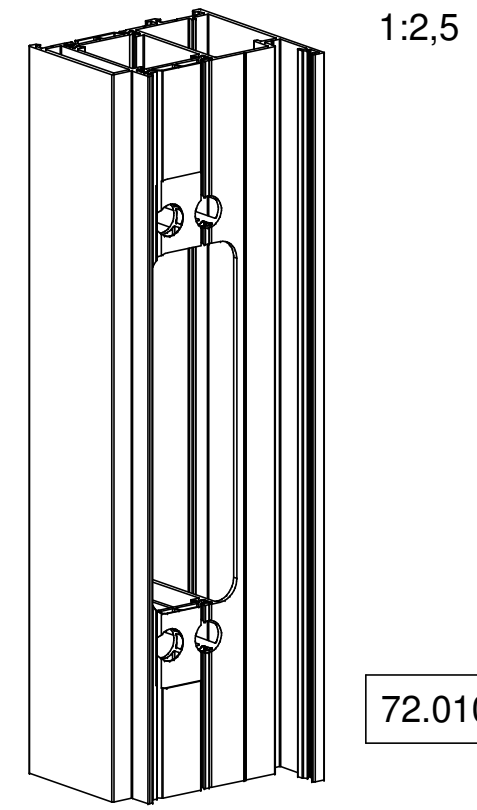
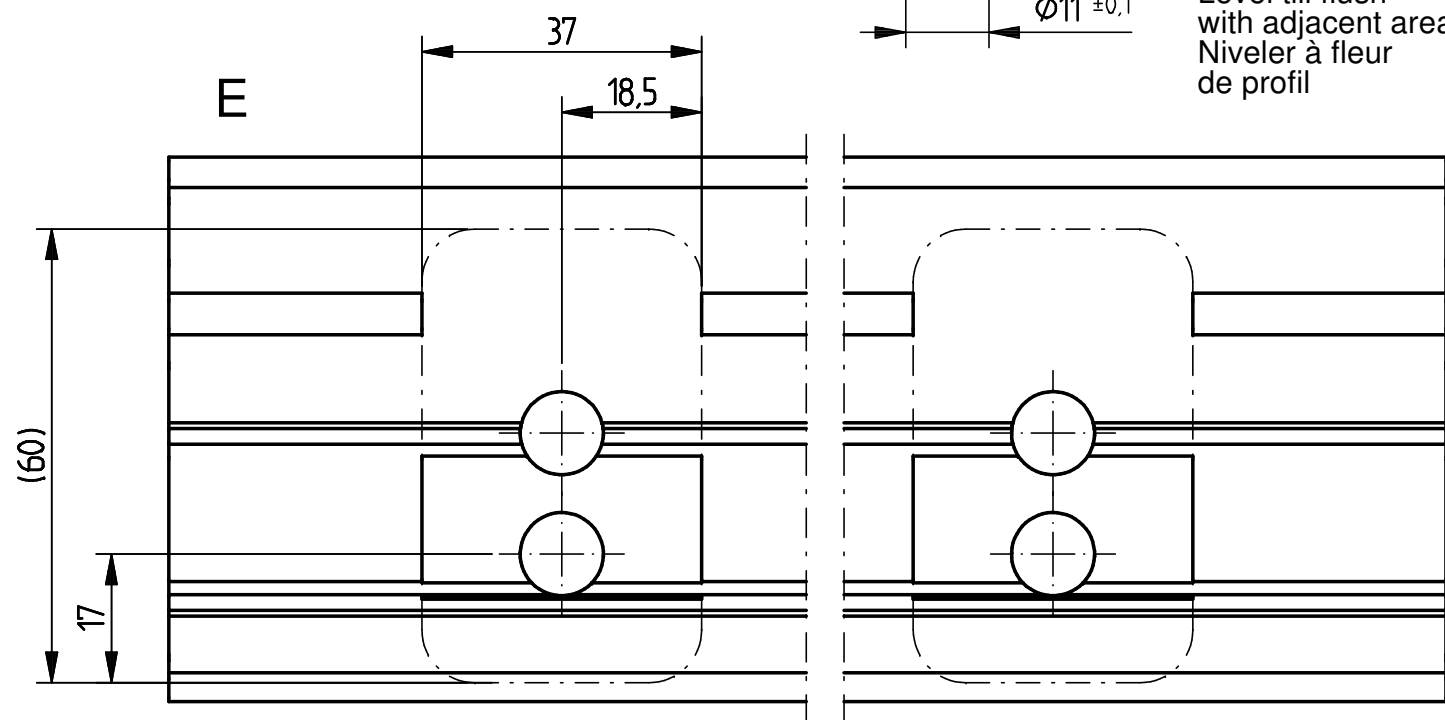
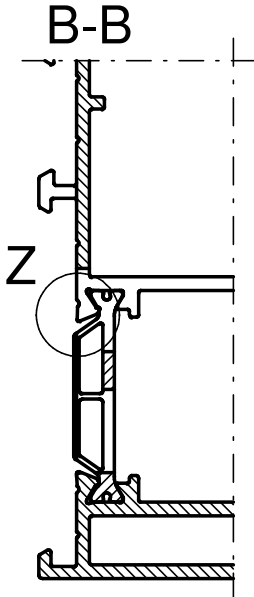
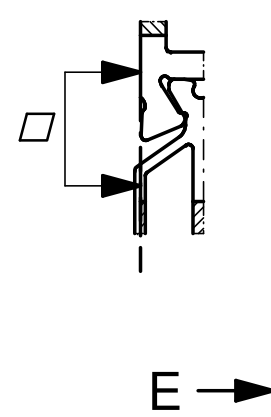

72.0104

Preparation of frame/Usinage dormant

Gezeichnet DIN "links", DIN "rechts" spiegelbildlich.
Drawn DIN "left", DIN "right" mirrored.
Dessiné pose à gauche, pose à droite en symétrie.

Für diese techn. Unterlage behalten wir uns alle Rechte nach DIN ISO 16016 vor. All rights for this technical document reserved in accordance with DIN ISO 16016. Nous nous réservons tous les droits selon DIN ISO 16016 sur ce document technique.		DIN A3	Datum/date	Name/nom	Maßstab/scale/mètre: 1:1	Dr.Hahn GmbH & Co. KG, D-41189 Mönchengladbach			
Erstellt Created	14.12.2022	Brackelmanns	Band/hinge/paumelle:		Bearbeitung Rahmen System: Alutech W72				
Fertig Checked	24.08.2023	Brackelmanns	Zeichnungs-Nr./drawing number/plan N°					Index	Blatt / Sheet / Page
Gepflegt Checked Contrôlé			File-Nummer / File-number File-nombre	G:F2E3A76C	V46100042		b	2 / 3	
b	Zeichnung übera	22.08.2023	Kurczyk	Dr. Hahn TÜRBÄNDER. MADE IN GERMANY.		Ersatz für / Replaces / En remplace		Basiert auf / Source / Origine	
a	Bahnung-Toleranz ergänzt	10.01.2023	Kurczyk			V46100009			

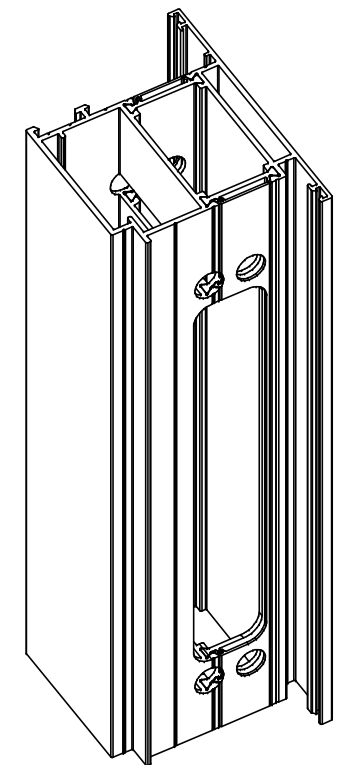
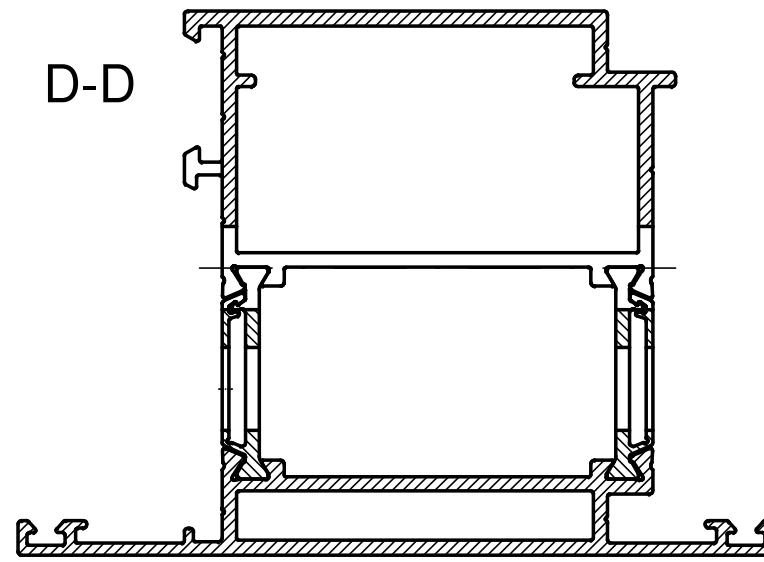
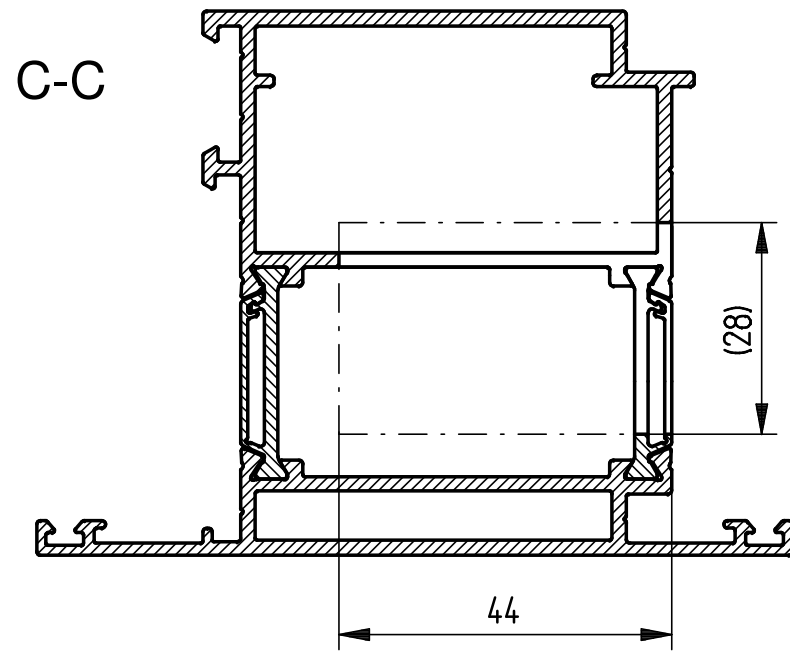

1:2,5

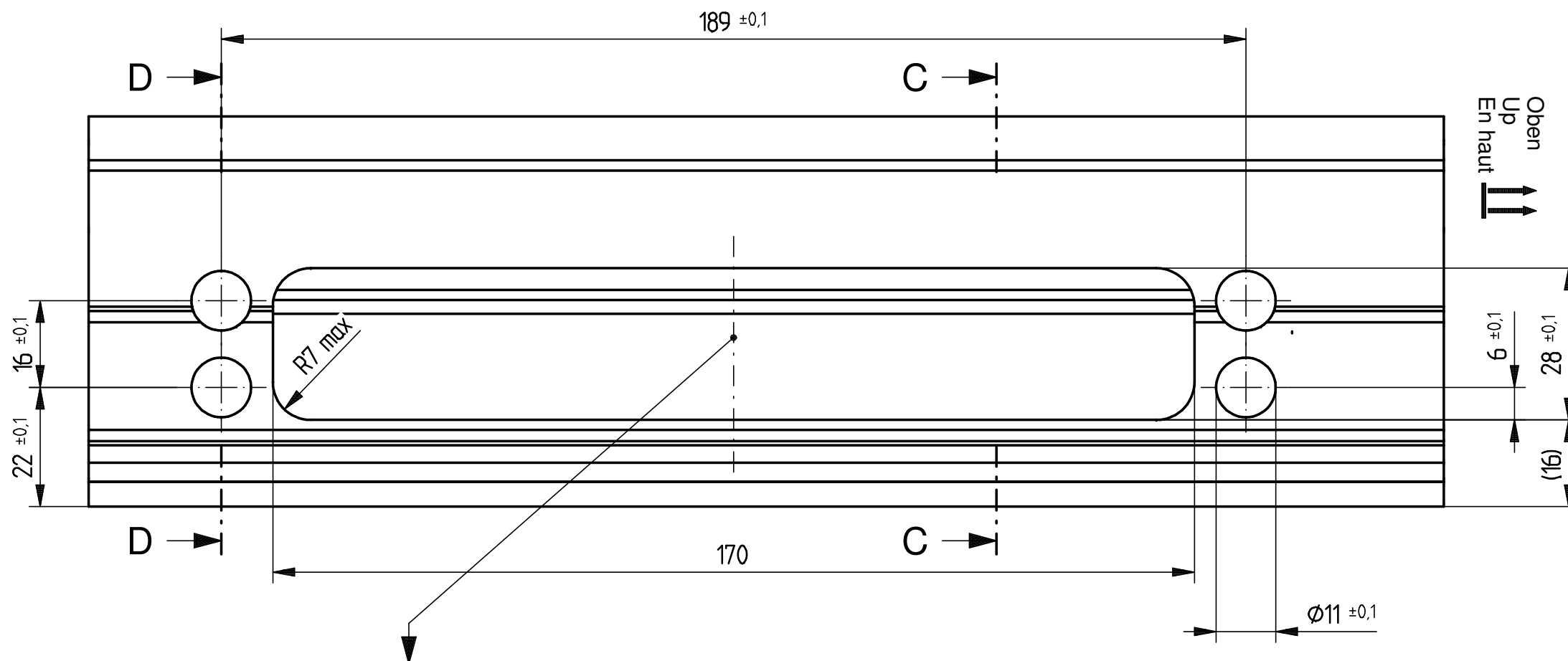

Oben
Up
En haut

Achtung - Attention
 Vertikaler Versatz Fräsbild Flügel- zum Rahmenprofil
 Vertical offset of sash milling pattern
 Décalage vertical pour le fraisage du profil ouvrant

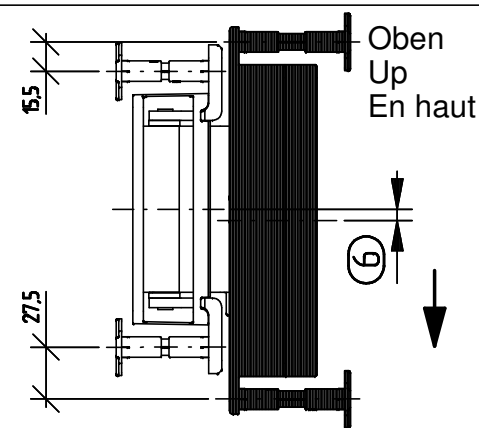

Gezeichnet DIN "links", DIN "rechts" spiegelbildlich.
 Drawn DIN "left", DIN "right" mirrored.
 Dessiné pose à gauche, pose à droite en symétrie.

72.0260

Preparation of door/Usage ouvrant

Für diese techn. Unterlage behalten wir uns alle Rechte nach DIN ISO 16016 vor. All rights for this technical document reserved in accordance with DIN ISO 16016. Nous nous réservons tous les droits selon DIN ISO 16016 sur ce document technique.		DIN A3	Datum/date	Name/nom	Maßstab/scale/mètre: 1:1	Dr.Hahn GmbH & Co. KG, D-41189 Mönchengladbach		
Erstellt Created	14.12.2022	Brackelmanns		Band/hinge/paumelle:				
Geprüft Checked Contrôlé	24.08.2023	Brackelmanns		Bearbeitung Flügel				
File-Nummer / File-number File-nombre	G:F2E3A76C		System: Alutech W72		Zeichnungs-Nr./drawing number/plan N°			
b Zeichnung übera	22.08.2023	Kurczyk	Dr. Hahn TÜRBÄNDER. MADE IN GERMANY.		V46100042		Index	Blatt / Sheet / Page
a Bohrung-Toleranz ergänzt	10.01.2023	Kurczyk			b	3 / 3		
Index Änderung / changing / modification		Datum/date	Name/nom	Ersatz für / Replaces / En remplace		Basiert auf / Source / Origine		V46100009